

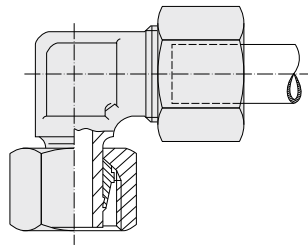

MONTAGEANLEITUNG BOLZENENDE UND KEGELVERBINDUNG (DKO)

Komplett montierte Schneidringverschraubungen mit Schaft Typ VA, VB, VC, VD, RL, RS



Gewinde ölen. Stecken Sie dann den Schaft in die Verschraubung und ziehen Sie sie mit der Hand fest. Dann mit einem Schraubenschlüssel anziehen, bis die Kraft spürbar zunimmt. Bei der Endmontage der Verbindung wird die Überwurfmutter 30° - 60° über den Punkt eines spürbaren Kraftanstiegs hinaus angezogen.

Kegelverschraubung Typ VADKO, VBDKO, VCDKO, VDDKO, RLDKO, RSDKO

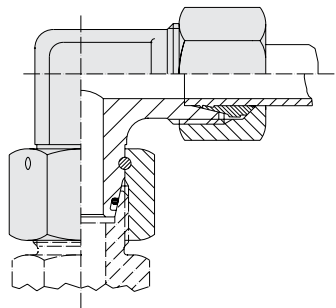

Ölen Sie das Gewinde der Schraubverbindung und den O-Ring auf der Seite der Kegelverbindung (DKO). Stecken Sie die Kegelverschraubungen in einen 24° -Konus der Rohrverschraubung und ziehen Sie sie von Hand fest. Bei der Endmontage der Kegelanschlusseite wird die Überwurfmutter mit $1/4$ bis $1/2$ Umdrehung angezogen. Die Verschraubung muss mit einem geeigneten Schraubenschlüssel gehalten werden.

ROHRQUALITÄT

Wir empfehlen die Verwendung von nahtlosen Präzisionsstahlrohren mit Abmessungen nach DIN EN ISO 10305 Teil 4, Werkstoff: E235, NBK.

Rohre aus rost- und säurebeständigem Material müssen nahtlos kaltgezogen, zunderfrei und wärmebehandelt nach DIN EN 10216-5 - X6 CrNiMoTi17-12-2-CFD sein und Toleranzen nach DIN EN ISO 10305-1 aufweisen.